



**BENZINE BLAZER**  
**GEBRUIKSAANWIJZING**  
**RACPBB75**



**WAARSCHUWING: LEES DE INSTRUCTIES VOORDAT U HET  
GEREEDSCHAP GEBRUIKT!**

BUILDER SAS

32, rue Aristide Bergès - ZI 31270 Cugnaux - Frankrijk  
GEMAAKT IN VRC 2021



INHOUD

---

1. VEILIGHEIDSMATREGELEN	3
2. TECHNISCHE SPECIFICATIES	7
3. BESCHRIJVING	8e
4. MONTAGE	9
5. VOEG BRANDSTOF TOE	10
6. BEDIENING	11
7. ONDERHOUD	16
8. VERKLARING VAN OVEREENSTEMMING	22
9. GARANTIE	23
10.PRODUCT DEFECT	24
11. AFWIJZING VAN GARANTIES	25

## 1. VEILIGHEIDSWAARSCHUWINGEN

---

**WAARSCHUWING: Lees voor uw eigen veiligheid deze handleiding voordat u uw nieuwe apparaat gebruikt. Het niet opvolgen van instructies kan leiden tot ernstig letsel. Neem voor elk gebruik een paar minuten de tijd om vertrouwd te raken met het apparaat. Als u het apparaat aan iemand anders doorgeeft, overhandig dan ook deze handleiding.**

**Gebruik het apparaat zoals beschreven in deze handleiding. De fabrikant aanvaardt geen aansprakelijkheid voor onjuist gebruik of anders dan bedoeld gebruik.**

**Het niet opvolgen van de veiligheidsinstructies en het niet gebruiken kan leiden tot het risico van elektrische schokken, brand en explosies. /of persoonlijk letsel.**

### **LEES DE GEBRUIKERSHANDLEIDING ZORGVULDIG DOOR VOORDAT U HET APPARAAT GEBRUIKT.**

- Dit apparaat is niet bedoeld om te worden gebruikt door personen (inclusief kinderen) met beperkte fysieke, zintuiglijke of mentale vermogens of gebrek aan ervaring en kennis, tenzij ze onder toezicht staan van een persoon die verantwoordelijk is voor hun veiligheid of van hen instructies hebben gekregen over hoe het apparaat te gebruiken.
- Kinderen moeten onder toezicht staan om ervoor te zorgen dat ze niet met het apparaat spelen. • Laat nooit kinderen, personen met verminderde lichamelijke, zintuiglijke of geestelijke vermogens of gebrek aan ervaring en kennis of personen die niet bekend zijn met deze instructies de machine gebruiken.
- Gebruik het apparaat nooit als er mensen, vooral kinderen, of huisdieren in de buurt zijn zijn dichtbij.
- Vergeet niet dat de bediener of gebruiker verantwoordelijk is voor ongevallen of gevaren personen of hun eigendom is verantwoordelijk.
- Haal het apparaat niet zelf uit elkaar, demontage, reparatie of inspectie is toegestaan alleen worden uitgevoerd door gekwalificeerd personeel.
- Draag nauwsluitende, slijtvaste werkkleding die bescherming biedt, b.v. B. lange broek, veiligheidsschoenen, zware werkhandschoenen, een helm, een gelaatsscherm of een veiligheidsbril ter bescherming van de ogen. Het gereedschap maakt extreem veel lawaai en vereist het gebruik van gehoorbescherming, b.v. B. goede oordoppen of andere geluiddempende middelen. • Draag de machine altijd aan het handvat; gebruik nooit een ander deel van de

Machine.

- **TANK OP EEN VEILIGE PLEK.** Open langzaam de tankdop om eventuele druk in de tank te laten ontsnappen. Veeg gemorste brandstof of olie altijd weg voordat u het apparaat start. Om brandgevaar te voorkomen, moet u zich minstens 3 meter van het tankgebied verwijderen voordat u begint. • Schakel de machine uit voordat u deze neerzet en ook voordat u aanbouwdelen aanbrengt bevestigen of verwijderen. •

Zorg ervoor dat alle schroeven en bevestigingen goed vastzitten en dat het apparaat in goede staat verkeert. Neem dit apparaat nooit in gebruik als het niet correct is afgesteld of niet volledig en veilig is gemonteerd. • HOUD de handgrepen droog, schoon en vrij van brandstofmengsels. • Bewaar de apparaten uit de buurt van mogelijke ontstekingsbronnen, b.v. B.

gasboilers, wasdrogers, oliekachels, draagbare kachels, etc. • Houd de motor ALTIJD vrij van vuilophoping. • Het apparaat moet altijd worden bediend door verantwoordelijke personen die dienovereenkomstig zijn geïnstrueerd

beperkt blijven tot mensen.

- ALLE PERSONEN MET ADEMHALINGSPROBLEMEN en personen die de bladblazer bedienen in zeer stoffige omgevingen moeten altijd een stofmasker dragen.  
Papieren stofmaskers zijn verkrijgbaar bij de meeste verf- en bouwmarkten.
- Bedien de machine alleen op geschikte tijden - niet 's morgens vroeg of 's avonds laat als mensen gestoord kunnen worden. Houd u aan de tijden vermeld in de plaatselijke verordeningen. • Gebruik het apparaat niet bij slecht weer, vooral tijdens onweer

en kans op bliksem.

- Stop bij een ongeval onmiddellijk met het gebruik van de machine. Schakel het apparaat uit en controleer het probleem. Gebruik het apparaat niet als het beschadigd is.
- Als de machine ongewone geluiden of trillingen maakt, schakel dan onmiddellijk de stroombron uit en stop de machine. Voer de volgende stappen uit voordat u de machine opnieuw start en gebruikt: a) Controleer op schade; b) beschadigde onderdelen vervangen of repareren; c) Controleer en draai alle losse onderdelen vast. • Als het apparaat verstopt is, schakelt u de stroombron uit voordat u het verwijdert

vuil verwijderen.

- Gebruik de machine nooit met defecte afschermingen of zonder afschermingen. • Houd de stroombron vrij van vuil en ander vuil om schade te voorkomen

de stroombron en mogelijke branden.

- Draag het apparaat niet terwijl het in werking is. Schakel het apparaat altijd uit en draag het altijd aan het handvat om ongelukken en het morsen van brandstof te voorkomen.

- Stop de machine en zorg ervoor dat alle bewegende delen tot stilstand zijn gekomen kwam. a) Telkens

wanneer u het apparaat verlaat; b) Voor het deblokken of deblokken van de schacht;

- c) Voordat u de machine controleert, reinigt of eraan werkt. • Kantel het apparaat niet terwijl de stroombron is ingeschakeld. • Bedien de machine met het laagst mogelijke motortoerental om de klus te klaren. Op deze manier kunnen trillingen en geluid en slijtage van het gereedschap tot een minimum worden beperkt.

- Gebruik harken en bezems om het vuil los te maken voordat u het uitblaast. • In stoffige omstandigheden de oppervlakken licht bevochtigen. • Gebruik het volledige verlengstuk van de ventilatornozzle om de luchtstroom net boven de vloer kan werken.

- Pas op voor kinderen, huisdieren, open ramen etc. en blaas het vuil veilig weg weg.

**WAARSCHUWING: GEBRUIK GEEN ANDERE BRANDSTOF DAN WORDT AANBEVOLEN IN UW**

**HANDLEIDING.** Volg altijd de instructies in het hoofdstuk Brandstof en smering van deze handleiding. Gebruik nooit benzine, tenzij goed gemengd met smeermiddel voor tweetaktmotoren. Dit veroorzaakt blijvende schade aan de motor en maakt de fabrieksgarantie ongeldig.

- **ROOK NIET** tijdens het tanken of het bedienen van het apparaat. • **HET APPARAAT ZONDER GELUIDSDEMPER** en correct geïnstalleerd Geluiddemperbeveiliging bedienen.

- Raak de hete geluiddemper of ontstekingskabel **NIET** aan en laat uw handen er **NIET** op liggen of ermee in aanraking komen op uw lichaam.
- Vanwege het risico op uitlaatgassen mag de bladblazer nooit in een gesloten of gesloten ruimte worden gebruikt slecht geventileerde ruimte.
- Richt de ventilator **NOOIT** op mensen, dieren, gebouwen, auto's of open ramen enz.
- Gebruik de unit **NIET** zonder dat het inlaatdeksel is geïnstalleerd om contact met de waaier te voorkomen.

- Parkeer een hete motor **NIET** in de buurt van brandbaar materiaal. • **GEBRUIK HET APPARAAT NIET VOOR LANGE TIJD.** Neem regelmatig een pauze om schade door trillingen, gehoorschade of schade aan het apparaat te voorkomen. • Gebruik de machine in de aanbevolen positie en alleen op een stevige, vlakke ondergrond

ondergronds.

- Gebruik de machine niet op een verharde of grindachtige ondergrond waar weggeslingerd materiaal letsel kan veroorzaken.

**WAARSCHUWING: GEEN ONDERDELEN AAN DIT PRODUCT TOEVOEGEN, VERWIJDEREN OF WIJZIGEN.**

Als u dit niet doet, kan dit leiden tot persoonlijk letsel en/of schade aan het apparaat, waardoor de garantie van de fabrikant komt te vervallen.

- **GEBRUIK HET APPARAAT NIET ALS U MOE OF ZIEK BENT OF ONDER INVLOED ZIJN VAN ALCOHOL OF DRUGS.**
- Gebruik uw apparaat **NIET** in de buurt van ontvlambare vloeistoffen of gassen, zowel binnen als buiten. Dit kan resulteren in een explosie en/of brand. • Draag geen loshangende kleding, sjaals, kettingen, lang haar of los vergelijkbaar.

Als u dit niet doet, kan dit leiden tot letsel als er voorwerpen tussen de draaiende onderdelen komen te zitten. • NIET tanken terwijl de motor draait of heet is. • Voer voor gebruik altijd een visuele inspectie uit om er zeker van te zijn dat de bevestigingsmiddelen goed vastzitten, de behuizing onbeschadigd is en de afschermingen en afdekkingen op hun plaats zitten. Vervang versleten of beschadigde componenten in sets om de onbalans te behouden. Vervang beschadigde of onleesbare etiketten.

- Zorg ervoor dat de leiding leeg is voordat u de machine start. • Houd uw gezicht en lichaam uit de buurt van de jet. • Zorg ervoor dat noch handen, noch andere delen van het lichaam of kleding bedekt zijn

in de uitwerpopening of in de buurt van bewegende delen.

- Houd altijd uw evenwicht en houvast, ga niet te ver.

Sta nooit hoger dan de basis van de machine wanneer u er materiaal mee blaast. • Blijf altijd uit de buurt van het uitwerpgebied wanneer u deze machine bedient.

ÿ Om het risico op gehoorbeschadiging als gevolg van het geluidsniveau te verkleinen, a  
Gehoorbescherming vereist.

ÿ Om het risico op letsel door contact met draaiende onderdelen te verminderen, dient u de motor af te zetten voordat u  
aanbouwdelen installeert of verwijdert. Werk niet zonder bewaker. Verwijder altijd de bougie voordat u onderhoud pleegt  
of toegang krijgt tot bewegende onderdelen.

ÿ Richt het blaasmondstuk niet op mensen of huisdieren. ÿ Gebruik het apparaat nooit zonder de juiste  
apparatuur. Bij gebruik als

Blazers Monteer altijd de blazerslangen.

ÿ Bedien de machine alleen op geschikte tijden - niet 's morgens vroeg of 's avonds laat wanneer mensen  
gestoord kunnen worden; ÿ Gebruik het apparaat niet in de buurt van open ramen. ÿ Gebruik harken en  
bezems om vuil los te maken voordat u gaat blazen ÿ Bevochtig oppervlakken in stoffige omgevingen lichtjes  
of gebruik een verstuiverhulpstuk

gebruiken;

ÿ Beperk de tijd dat u de tool gebruikt. Neem een pauze tussen 2 operaties. Werk niet eerder of later in de nacht. Stel uzelf  
niet langdurig bloot aan lawaai en trillingen. Lawaai kan gehoorbeschadiging veroorzaken.

ÿ Deze machine maakt extreem veel lawaai. Draag er altijd een wanneer u het apparaat gebruikt  
Oor bescherming.

ÿ Stop met het gebruik van de machine in het geval van een ongeval of pech. Schakel het apparaat uit en wacht tot het  
volledig tot stilstand is gekomen. Controleer het probleem. Bij verstopping voorzichtig ontstoppen. Breng het apparaat  
bij een storing naar een servicecentrum voor inspectie en reparatie.

Gebruik het apparaat alleen wanneer het veilig ontgrendeld is. ÿ Gebruik  
de machine alleen op redelijke tijden - niet vroeg in de ochtend of

's avonds laat wanneer mensen gestoord kunnen worden;

ÿ WAARSCHUWING - er is gevaar door draaiende onderdelen; kom niet met ze binnen

Contact.

### **Onderhoud en opslag** Als de

machine wordt gestopt voor onderhoud, inspectie of opslag, of om een accessoire te vervangen, schakelt u de stroombron  
uit en controleert u of alle bewegende onderdelen volledig tot stilstand zijn gekomen. Laat de machine afkoelen voordat u  
deze inspecteert, afstelt enz. Zorg goed voor de machine en houd deze schoon. • Bewaar het apparaat op een droge  
plaats en buiten het bereik van kinderen

Aan.

- Laat het apparaat altijd afkoelen voordat u het opbergt.

- Vervang versleten of beschadigde onderdelen om veiligheidsredenen. gebruiken alleen originele reserveonderdelen en accessoires. • Probeer nooit de vergrendelingsfunctie van de afscherming op te heffen.

### **Restrisico's Zelfs**

als u dit product gebruikt in overeenstemming met alle veiligheidseisen, blijven er potentiële risico's op letsel en schade bestaan. De volgende gevaren kunnen voortvloeien uit het ontwerp en de constructie van dit product.

Wees altijd waakzaam bij het gebruik van dit product, zodat u de risico's vroegtijdig kunt identificeren en beheersen. Snel ingrijpen kan ernstig letsel en materiële schade voorkomen. Schakel bij storingen het apparaat uit. Laat het controleren en indien nodig repareren door een gekwalificeerde specialist voordat u het opnieuw gebruikt.



- Wanneer het product al dan niet gedurende een lange periode wordt gebruikt goed behandeld en onderhouden, kunnen de trillingen die het afgeeft schadelijk zijn voor de gezondheid.
- Er bestaat een risico op persoonlijk letsel en materiële schade door aanbouwdelen of het plotseling stoten van verborgen voorwerpen. • Gevaar voor persoonlijk letsel en materiële schade door rondvliegende voorwerpen. • Langdurig gebruik van dit product stelt de gebruiker bloot aan trillingen en kan de zogenaamde "wittevingerziekte" veroorzaken. Draag handschoenen en houd uw handen warm om het risico te verminderen.
- Als een van de symptomen van het "wittevingersyndroom" optreedt, dient u onmiddellijk een arts te raadplegen. Symptomen van "witte vinger" zijn onder meer gevoelloosheid, verlies van gevoeligheid, tintelingen, kietelen en pijn, verlies van kracht, kleurveranderingen of huidveranderingen. Deze symptomen verschijnen meestal op de vingers, handen of polsen. Het risico neemt toe bij lage temperaturen. • Inademing van deeltjes van het weggeblazen materiaal. • Projecties zonder toezicht. • Contact met vreemde voorwerpen. • Contact met het gereedschap tijdens het gebruik. • Gehoorverlies zonder goede gehoorbescherming.

### symbolen



lees de gebruiksaanwijzing



Gevaar voor projectie, omstanders

blijf weg



Draag oogbescherming en gehoorbescherming



Gegarandeerd geluidsvermogensniveau



brandgevaar



heet oppervlakte



Gevaar voor het inademen van uitlaatgassen

**doel van gebruik**

- Deze bladblazer is bedoeld om bladeren, stof of tuinafval in de tuin te blazen  
gewenste richting. Het mag niet worden gebruikt om water, chemische producten, brandbaar materiaal, metaal of hout en andere gevaarlijke voorwerpen te blazen. • Dit product is alleen bedoeld voor particulier huishoudelijk gebruik. Het moet buitenshuis worden gebruikt. • Dit product is niet voor gebruik binnenshuis en op plaatsen

bepaald waar uitlaatgassen en vlammen aanwezig kunnen zijn.

- Het is verboden dit product te gebruiken in de regen of op een vochtige plaats. • Elk ander gebruik kan leiden tot schade aan het apparaat, eigendommen of schade leiden tot persoonlijk letsel.

**2. TECHNISCHE SPECIFICATIES**

<b>Model:</b>	<b>RACPBB75</b>
ingangsvermogen	2,2 kW
Maximaal motortoerental	7000 tpm
stationair toerental	3000 tpm
verplaatsing	75.6 cc
motor type	Luchtgekoeld, 4-takt, eencilinder
inhoud van de brandstoftank	1900 cc
Motorolie	SAE 10W-30 olie (4-takt motorolie voor auto's)
hoeveelheid motorolie	220 cc
carburator	diafragma type
bougie	CMR7H
elektrode opening	0,028ÿ - 0,031ÿ (0,7 mm - 0,8 mm)
Gemeten geluidsvermogensniveau LPA	110,3 dB(A) K= 3 dB(A) 99,3
Gemeten geluidsdruk niveau LWA	dB(A) K= 3 dB(A) 116 dB(A)
Gegarandeerd geluidsvermogensniveau	4,681 m/s <sup>2</sup> K= 1,5 m/s <sup>2</sup>
trilling	

## 3. BESCHRIJVING

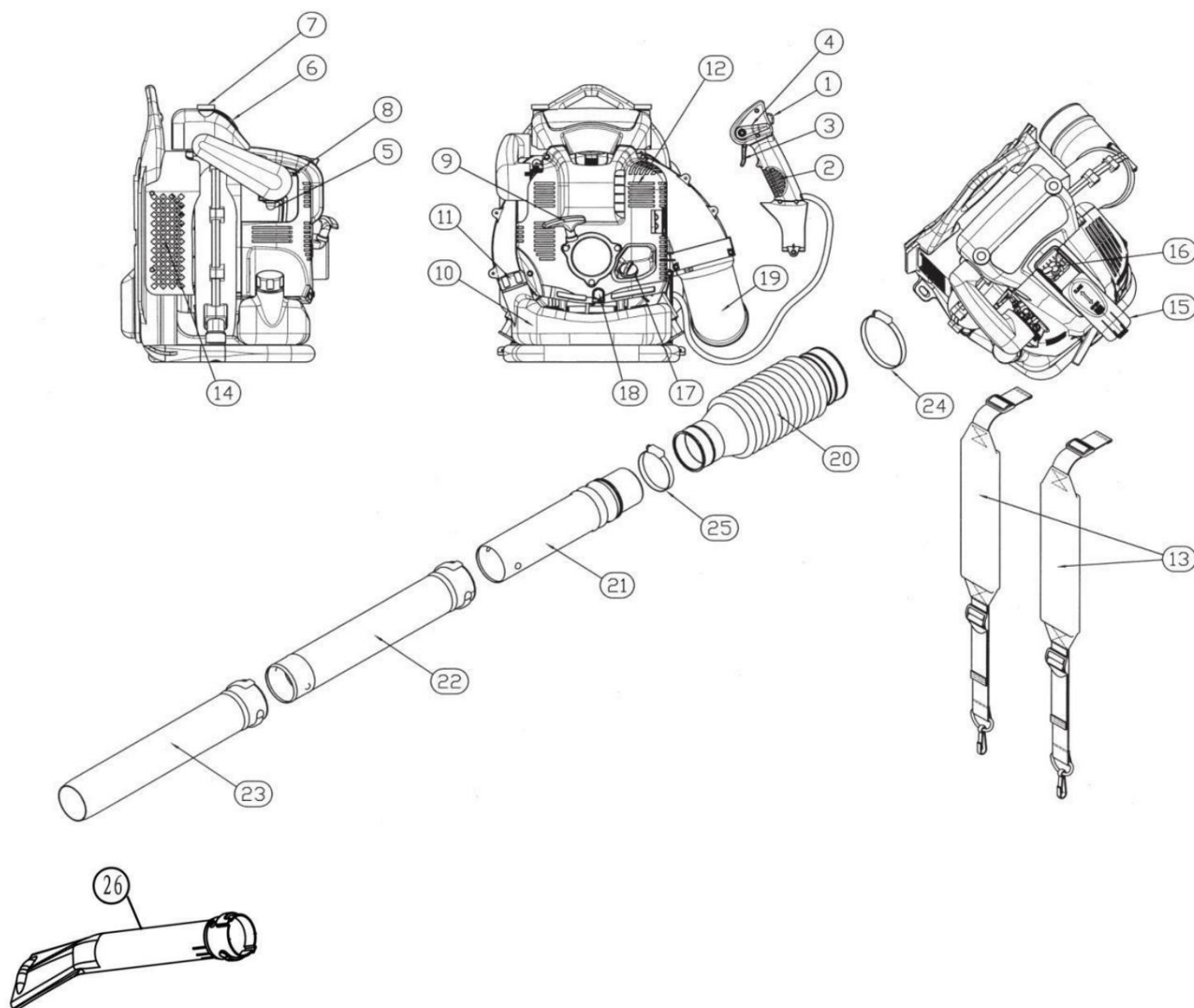

1 stopschakelaar	9 startkoord	17 Oliekap	18	25 buisband
2 Controlehendel	10 Brandstoftank	Olieaftapplug	26 Plat	mondstuk pijp
3 gasklep trekker	11 brandstoftankdeksel	19 ellebogen		
4 Stopbedieningshendel	12 Geluiddemper	20 flexibele buis		
5 zuigpomp	13 schouderbanden	21 Draaibare buis		
6 luchtfilterdeksel	14 Luchtinlaatrooster	22 Lange buis 1		
7 knop schroef (de luchtfilterdeksel)	15 Bougiekap	23 Lange buis 2		
8 gashendel	16 bougie	24 buisband		

#### 4. MONTAGE

**⚠ LET OP: Schakel altijd de motor en de ventilator uit voordat u aan de ventilator gaat werken**

Trek de bougiestekker van de bougie.

**⚠ LET OP: Gebruik de bladblazer niet voordat u deze volledig hebt gemonteerd.**

**LET OP: Draag altijd beschermende handschoenen.**

##### Montage van de blaaspijpen

1. Steek de zwenkbuis in de flexibele buis en trek met de

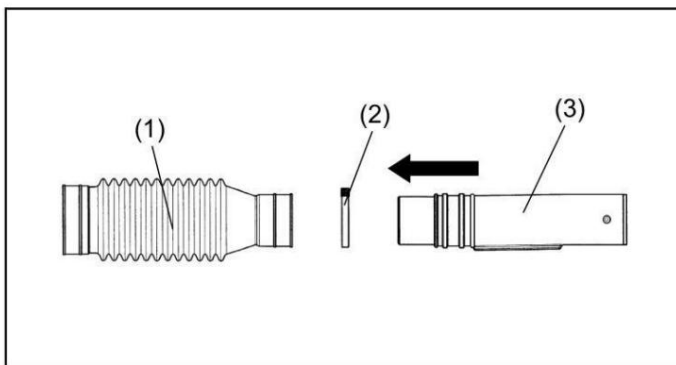

slangband strak.

ÿ (1). Flexibele buis (2). slangband (3). Draaibare buis

2. Monteer de bedieningshendel/handgriep eenheid ÿ4ÿ op de panbuis en draai deze vast met de klem schroef ÿ5ÿ.

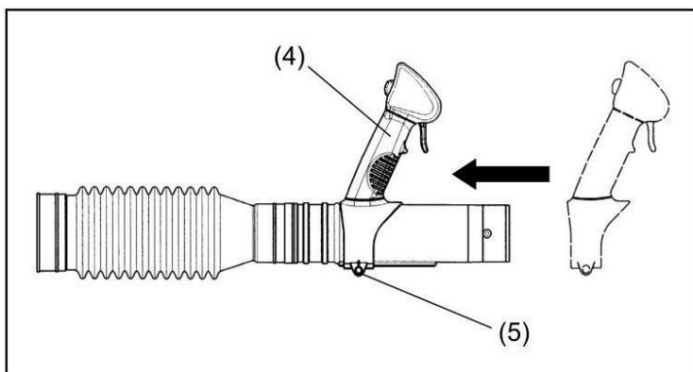

ÿ(4). Bedieningshendel / handgriep eenheid (5). klem schroef

3. Bevestig de flexibele buis aan het bochtstuk

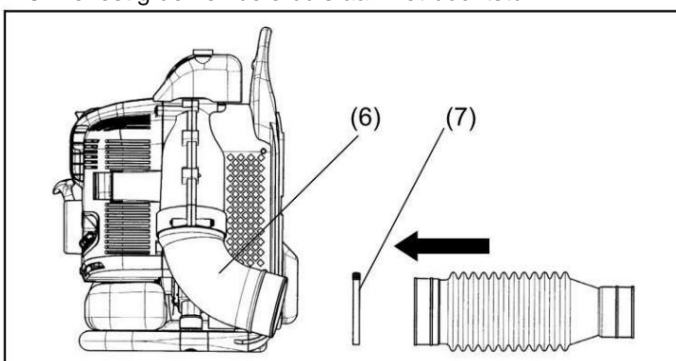

ÿ (6). Elleboog (7). buisvormige tape

4. Fixez le long tuyau 1 au tuyau pivotant. Tournez-le dans le sens horaire pour le verrouiller en place. Fixez ensuite le deuxième long tuyau. Tournez-le dans le sens horaire pour le verrouiller en place.

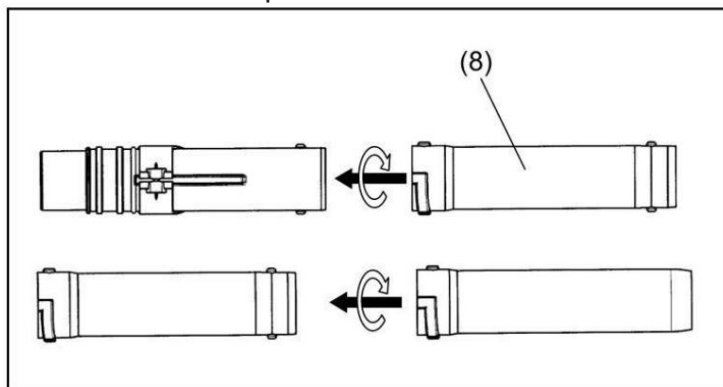

## 5. VOEG BRANDSTOF EN OLIE TOE

### 1) brandstoftank

WAARSCHUWING: Bij het vullen van de tank

Het gereedschap moet altijd worden gestopt en afgekoeld.

Tijdens het tanken mag er niet gerookt worden. Er mogen geen vlammen of vonken in de buurt van de brandstof zijn. Probeer niet te tanken als de motor heet is.

Als er brandstof is gemorst, stop dan onmiddellijk met tanken en start de motor niet. Ruim de gemorste vloeistof op en tank de machine op een andere locatie bij.

**Tank niet in een afgesloten en ongeventileerde ruimte.**

Gebruik bij deze machine altijd loodvrije benzine. Gebruik geen brandstof die ethanol of methanol bevat. Loodvrije benzine is een premium kwaliteit benzine. Dit voorkomt schade aan de brandstofleidingen van de motor en andere motoronderdelen.

#### a. Het vullen van de brandstoftank

ÿ Draai de tankdop los en verwijder deze. ÿ Vul de tank langzaam met brandstof. Overschrijd de maximale capaciteit niet (bij voorkeur tot 80% capaciteit). ÿ Plaats de tankdop terug en draai deze vast. ÿ Veeg indien nodig gemorste vloeistoffen rond het apparaat op.

#### b. opslag van brandstof

Brandstof moet worden bewaard in een schone en veilige container die altijd gesloten is.

Als u het product lange tijd niet gebruikt, verwijder dan de brandstof en doe deze in een container.

Laat geen brandstof gedurende lange tijd in het apparaat zitten. De brandstof kan de carburateur verstoppen en de motor zal niet goed lopen.

#### c. verwijdering van brandstof

Wanneer de brandstof niet meer wordt gebruikt of versleten is, dient u deze in te leveren bij een goedgekeurde locatie. Controleer de plaatselijke wetgeving op het afvoeren van brandstof.

### 2) Olietank

- Schroef de olietank los.

- Vul de tank. Niet overvullen.
- Plaats de dop terug op de tank. Veeg eventueel gemorste vloeistoffen op.

## 6. BEDIENING

### starten van de motor

**⚠ WAARSCHUWING:** Probeer nooit de motor te starten op een plaats waar brandstof is toegevoegd. Dit kan ontbranding of brand veroorzaken. Houd bij het starten van de motor een afstand van minimaal 3 meter tot het tankpunt.

**⚠ WAARSCHUWING:** Motoruitlaatgassen zijn giftig. Laat de motor niet draaien in een slecht geventileerde ruimte zoals B. in een tunnel, gebouw, etc. Het draaien van de motor in een slecht geventileerde ruimte kan vergiftiging door uitlaatgassen veroorzaken.

**⚠ WAARSCHUWING:** Als u na het starten van de motor afwijkingen opmerkt die verband houden met Als u geluid, geur of trillingen opmerkt, stop dan onmiddellijk de motor en inspecteer. Als u de motor blijft gebruiken zonder op dergelijke afwijkingen te letten, kan dit leiden tot een ongeval.

**⚠ WAARSCHUWING:** Raak de hete motorkap niet aan. Anders kunnen brandwonden op de huid optreden.

**WAARSCHUWING:** Controleer voordat u de motor start of er geen brandstof is gemorst.

**WAARSCHUWING:** Zorg ervoor dat de motor stopt wanneer de stopschakelaar naar "O" wordt gedraaid.

### Bij een koude motor of na het tanken (koude start)

1. Plaats de bladblazer op een vlakke ondergrond.
2. Zet de stopbedieningshendel in stand "I".

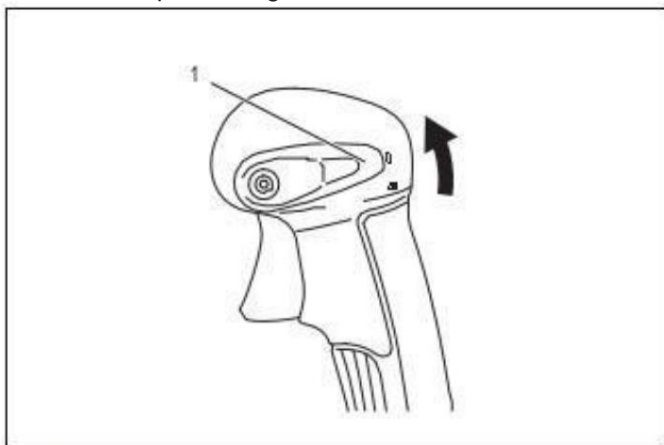

ÿ 1. Stop de bedieningshendel

3. Blijf op de opvoerpomp drukken totdat er brandstof in de opvoerpomp komt.

ÿ (4). voerpomp (5). chokehendel

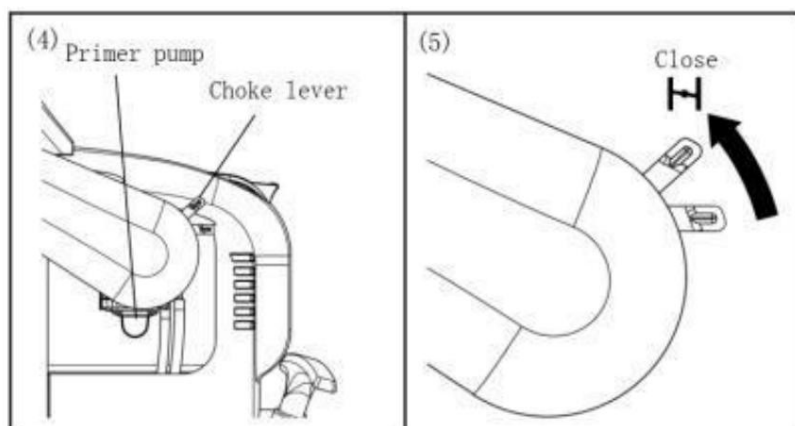

**OPMERKING:** Over het algemeen zorgen 7 tot 10 slagen ervoor dat de brandstof in de carburateur komt.



**OPMERKING:** Overtollige benzine stroomt ook terug in de brandstoftank als de ontluchtingspomp te hard wordt bediend.

4. Breng de chokehendel omhoog naar de gesloten stand.
5. Trek de startergreep langzaam naar buiten totdat u compressie voelt. Trek er dan flink aan.

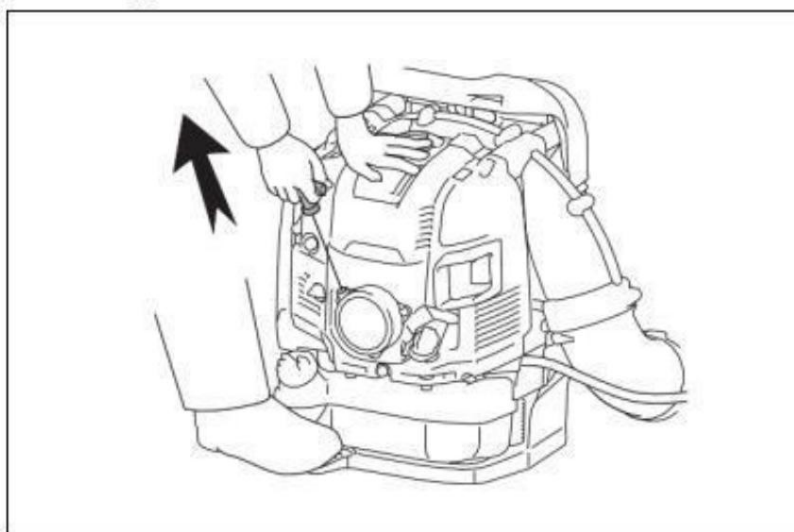

**OPMERKING:** Trek het touw nooit helemaal uit.

**OPMERKING:** Plaats de startknop voorzichtig terug in de behuizing.

Anders kan de losgemaakte startknop uw lichaam raken of niet goed terugspoelen.

6. Wanneer de motor start, zet u de chokehendel omlaag in de open stand.

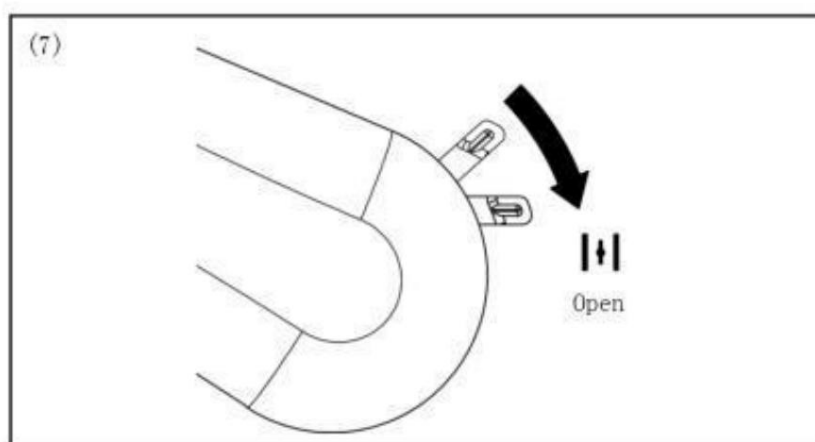

1. Gaspedaaltrekker 2. controle stoppen

hefboom

### **De** bladblazer vervoeren

**VOORZICHTIG:** Zorg ervoor dat u de motor stopt wanneer u de bladblazer vervoert.

**OPMERKING:** Open de choke volledig voordat u gas geeft.

**OPMERKING:** Bij lage temperaturen of wanneer de motor niet warm genoeg is, mag u de chokehendel niet plotseling openen. Anders kan de motor afslaan.

7. Laat gedurende 2 tot 3 minuten opwarmen bij stationair of laag motortoerental.
8. De opwarmfase is voltooid wanneer de motor snel accelereert van lage snelheid naar volgas.

**OPMERKING:** Als de bediener meerdere keren aan de starthendel trekt terwijl de chokehendel in de stand "DICHT" blijft staan, kan de motor kantelen

**Overstroming van de brandstof maakt het moeilijk om te starten.** In geval van overstroming van de brandstof, trekt u de bougie uit en trekt u snel een paar keer aan de hendel om de overtollige brandstof af te tappen. Droog de bougie-elektrode.

**Als de motor warm is (hot start)**

1. Plaats de bladblazer op een vlakke ondergrond.
2. Knijp meerdere keren in de aanzuigpomp.
3. Zorg ervoor dat de chokehendel open staat.
4. Trap met uw rechtervoet op het pedaal en houd met uw linkerhand de bovenkant van het apparaatdeksel vast om te voorkomen dat de motor gaat bewegen.
5. Trek de startergreep langzaam naar buiten totdat u compressie voelt. Trek er dan flink aan.
6. Als de motor moeilijk start, open dan de gashendel ongeveer 1/3.

**het uitzetten van de mot**

**Voor modellen met buisbegrenzer: Laat de gashendel los en zet de stophendel in de stand "O".**

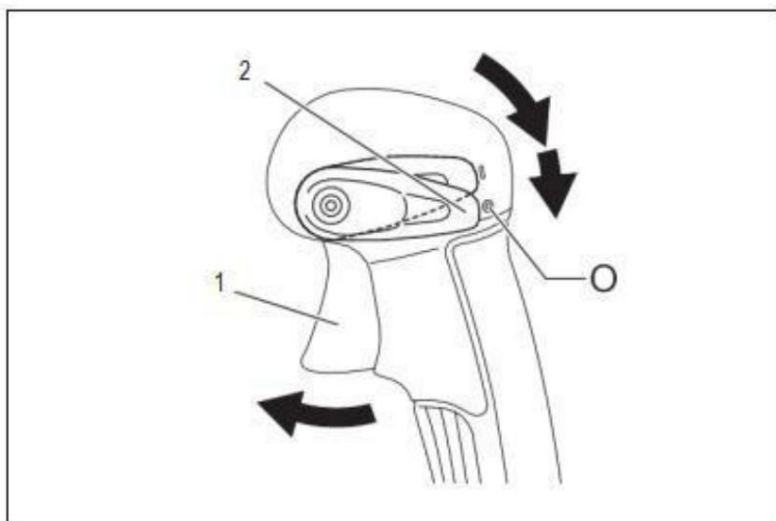

ÿ 1. Gaspedaaltrekker 2. Stopbedieningshendel

**Verstelbare schouderband**

1. Pas de schouderriem aan tot een lengte die voor u comfortabel is om mee te werken terwijl u de bladblazer draagt. Trek het uiteinde van de riem naar beneden om de riem te bevestigen.

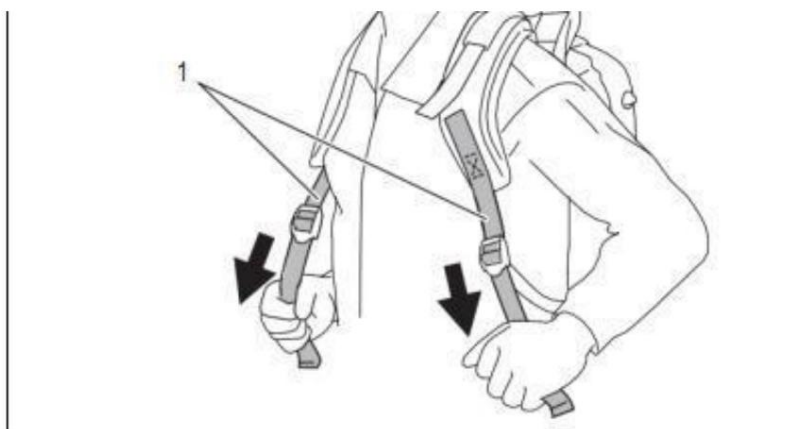

ÿ 1. Schouderriem

Om de riem los te maken, trekt u het uiteinde van de gesp omhoog.

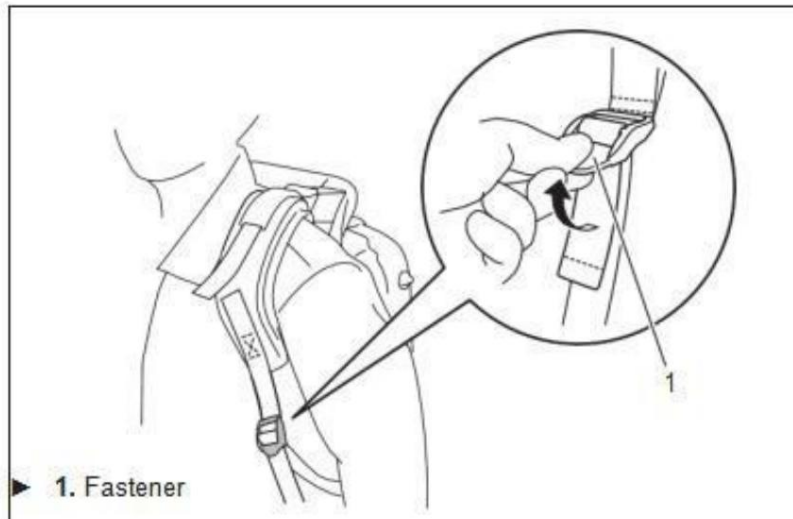

2. Trek aan de stabilisatieband totdat er geen ruimte meer is tussen uw rug en de ventilatorbehuizing. Trek het uiteinde van de riem naar beneden om de riem te bevestigen.

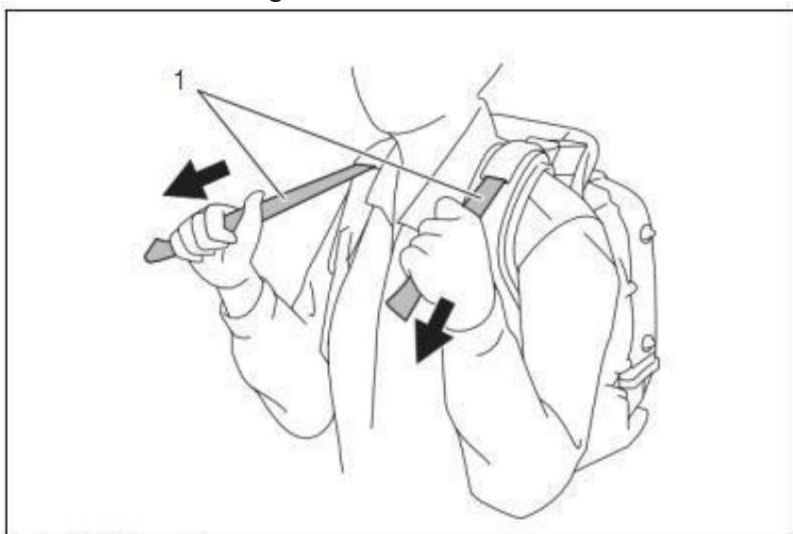

1. Stabilisatieband

Om de riem los te maken, trekt u het uiteinde van de gesp omhoog.

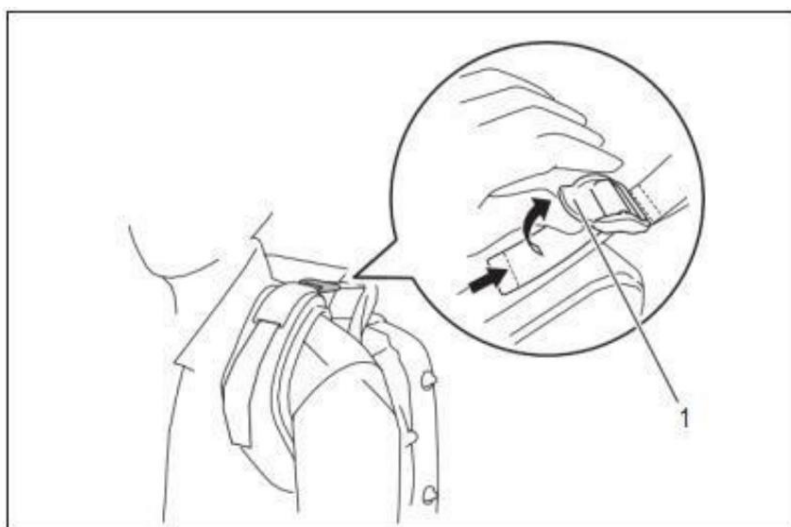

1. Bevestigingsmiddelen

**heupgordel****Optionele accessoires**

Dankzij de heupgordel kan de bediener het gereedschap stabiel dragen

**De positie van de bedieningshendel aanpassen**

**Voor het buisrestrictormodel:** Beweeg de bedieningshendel langs de draaibuis naar de meest comfortabele positie. Draai vervolgens de bedieningshendel vast met de schroef

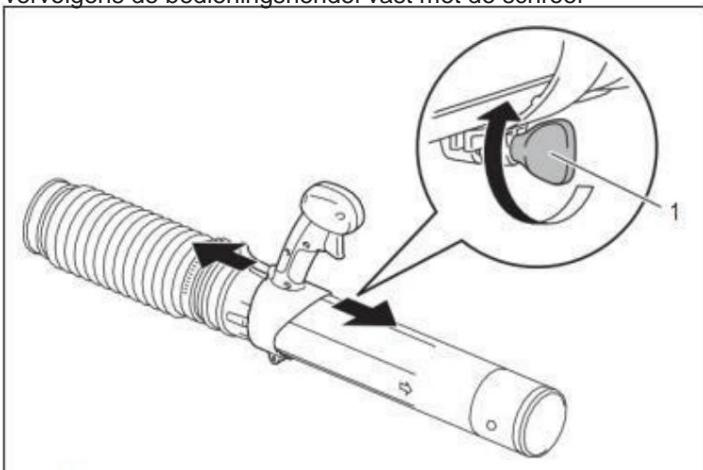

ÿ 1e schroef

**werking van de ventilator**

1. Pas tijdens het gebruik van de bladblazer de gashendel aan zodat de windsnelheid geschikt is voor de werklocatie en de omstandigheden.
2. Instellen van het motortoerental.

**Voor het pijpgasmodel:** Het motortoerental wordt verhoogd door aan de gashendel te trekken. Laat de gashendel los om het motortoerental te verlagen.

Met de cruise control-functie kan de bestuurder een constant motortoerental aanhouden zonder de trekker over te halen. Om het motortoerental te verhogen, zet u de stophendel op hoge snelheid. Zet de stophendel op lage snelheid om het motortoerental te verlagen.

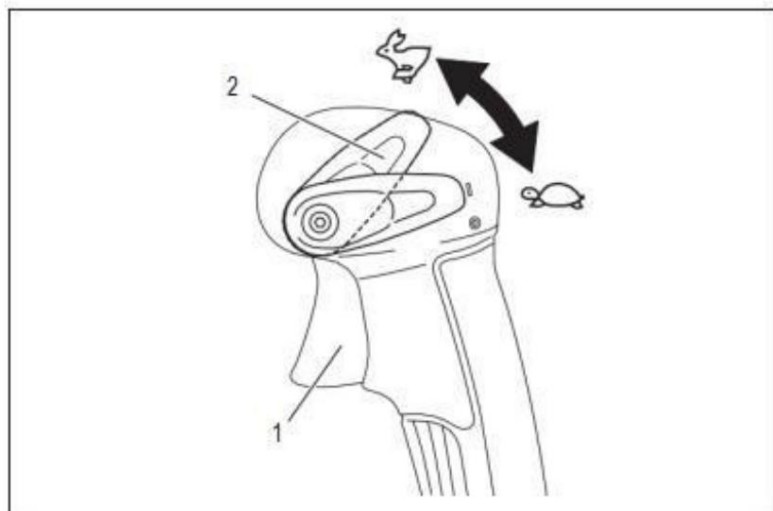

1. Gaspedaaltrekker 2. Stopbedieningshendel

### De blazer vervoeren

**LET OP:** Zorg ervoor dat u de motor uitschakelt wanneer u de bladblazer vervoert.

**OPMERKING:** Ga niet zitten, staan of zware voorwerpen op de ventilator plaatsen. Dit kan de machine beschadigen.

**OPMERKING:** Houd de bladblazer rechtop tijdens transport of opslag. Als u de blazer niet rechtop vervoert of opbergt, kan er olie in de blazermotor komen. Dit kan leiden tot olie lekkage en witte rook van brandende olie, en het luchtfilter kan vervuild raken met olie.

**OPMERKING:** Trek niet aan de ventilator tijdens het vervoeren. Anders kan het ventilatorhuis beschadigd raken.

## 7. ONDERHOUD

**⚠ VOORZICHTIG:** Stop de motor en laat deze afkoelen alvorens inspectie en onderhoud uit te voeren.

**Verwijder de bougie en de bougiedop.** Als u dit niet doet, kan dit leiden tot brandwonden of ernstig letsel bij de gebruiker in het geval van een onbedoelde start.

**⚠ LET OP:** Controleer na inspectie en onderhoud of alle onderdelen gemonteerd zijn.

### Motorolie vervangen

**⚠ LET OP:** De motoreenheid en de motorolie worden ook na het afzetten van de motor verwijderd motor nog warm. Zorg er bij het verversen van de motorolie voor dat de motoreenheid en de motorolie voldoende zijn afgekoeld. Anders bestaat er gevaar voor brandwonden. Na het stoppen van de motor, moet u de motorolie voldoende tijd geven om terug te lopen in de olietank om een nauwkeurige aflezing van het oliepeil te garanderen.

**⚠ LET OP:** Als de olie over de limiet wordt gevuld, kan deze vuil worden of ontbranden met witte rook.

**KENNISGEVING:** Gooi vervangen motorolie nooit weg op een stortplaats, in de grond of in het riool. Het afvoeren van olie is wettelijk geregeld. Volg altijd de relevante wet- en regelgeving voor verwijdering. Als je vragen hebt, neem dan contact op met een

geautoriseerde klantenservice.

**OPMERKING: Olie zal verslechteren, zelfs als deze niet wordt gebruikt.** Voer periodiek inspectie en vervanging uit (elke 6 maanden vervangen door nieuwe olie).



Versleten motorolie verkort de levensduur van glijdende en draaiende onderdelen aanzienlijk. Let op de periode en hoeveelheid van de olieversing.

### interval van vervanging

Na de eerste 20 bedrijfsuren, daarna om de 50 bedrijfsuren

### Aanbevolen olie

- API klasse SF of hoger, SAE 10W-30 (4-takt motorolie voor auto's)

### Procedure voor het vervangen van de olie

Ververs de olie als volgt:

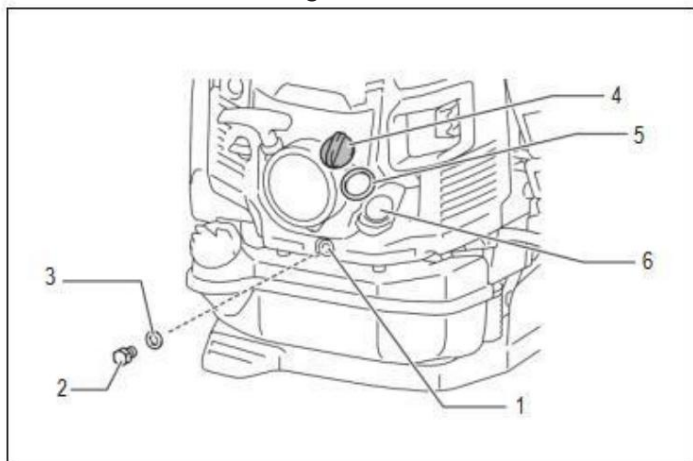

1. Aftapgat 2. Olieaftapplug 3. Pakking (ijzeren sluitring) 4. Oliedop 5. Oliedoppakking 6. Olieaansluiting

1. Plaats de bladblazer op een vlakke ondergrond.

2. Plaats een opvangbak voor gebruikte olie onder het aftapgat om de afgetapte olie op te vangen. De container moet een inhoud hebben van ten minste 220 ml (7,4 fl oz) om alle olie op te vangen.

3. Draai de olieaftapplug los zodat de olie kan weglopen. Pas op dat u geen olie op de brandstoftank of andere onderdelen krijgt.

**OPMERKING: Pas op dat u de pakking niet kwijtraakt. Monteer de olieaftapplug op een plaats waar deze niet vuil wordt.**

4. Verwijder de oliedop. (Als u de oliedop verwijdert, kan de olie gemakkelijk weglopen).

**OPMERKING: Zorg ervoor dat u de oliedop op een plaats plaatst waar deze niet vuil wordt.**

5. Terwijl het oliepeil daalt, kantelt u de ventilator naar de afvoerszijde om de olie volledig te laten weglopen.

6. Nadat de olie volledig is afgetapt, draait u de olieaftapplug stevig vast. Als de schroef niet goed is aangedraaid, kan er olie lekkage optreden.

**OPMERKING: Vergeet niet de pakking terug te plaatsen wanneer u de aftapplug terugplaatst.**

7. Giet ongeveer 220 ml (7,4 fl oz) olie in de olievlopening tot aan de bovenkant van de Oliepeilmeter.

8. Draai na het vullen van de olie de oliedop stevig vast om olie lekkage te voorkomen belemmeren.

**OPMERKING: Vergeet bij het terugplaatsen van de oliedop niet de oliedoppakking terug te plaatsen.**

### Het luchtfilter schoonmaken

**⚠ WAARSCHUWING: ONTVLAMBARE STOFFEN STRENG VERBODEN**

**Interval van reiniging en inspectie Dagelijks (elke 10 bedrijfsuren)  
reinigingsprocedures**

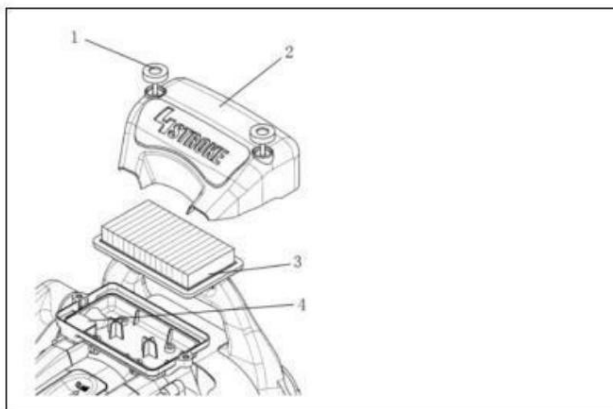

ÿ 1. Knopschroeven 2. Luchtfilterdeksel 3. Filter 4. Ontluchting

1. Draai de knopschroeven los.
2. Verwijder het luchtfilterdeksel.
3. Haal het filter eruit en reinig het met een doek of een lucht blazen van vuil. Vervang het filter door een nieuw exemplaar als het beschadigd of sterk vervuild is.

**OPMERKING:** Het filter is een droog filter en mag niet nat worden. Was nooit met water.

3. Veeg de olie rond de ontlufter weg met een doek of doek.
4. Plaats het element in het luchtfilterhuis.
5. Installeer het luchtfilterdeksel en draai de knopschroeven vast.

**OPMERKING:** *Maak* het filter meerdere keren per dag schoon als er te veel stof ophoopt vanwege de stoffige omgeving.

**OPMERKING:** Als de machine wordt voortgezet zonder olie uit het filter te verwijderen, kan er olie uit het luchtfilter lekken en olieverontreiniging veroorzaken.

### Controle van de bougie

**⚠ LET OP:** Raak de bougie niet aan als de motor draait. Anders kan een elektrische schok het gevolg zijn.

**⚠ VOORZICHTIG:** Zet de stopbedieningshendel/stopschakelaar in de stand UIT "O".

**⚠ LET OP:** Controleer regelmatig de bougiekabel. Als het beschadigd of gebarsten is, vervang het dan.

Anders kan een elektrische schok het gevolg zijn.

**OPMERKING:** Reinig bij het verwijderen van de bougie eerst de bougie en de cilinderkop om te voorkomen dat vuil, zand enz. de cilinder binnendringen.

**OPMERKING:** Verwijder de bougie nadat de motor is afgekoeld om beschadiging van het schroefdraadgat in de cilinder te voorkomen.

**OPMERKING:** *Installeer* de bougie correct in het schroefdraadgat. Bij een schuine montage wordt het draadgat in de cilinder beschadigd.

1. Trek het stekkerdeksel eraf om het te openen.

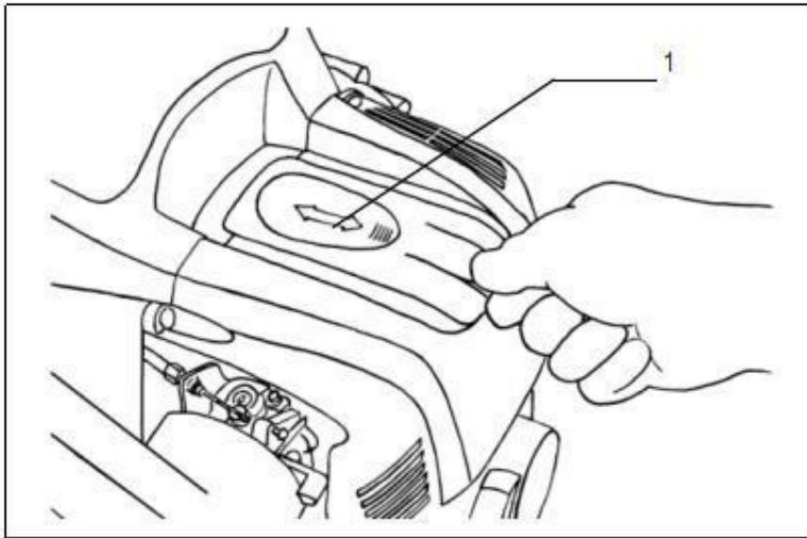

1. Stekkerdeksel

2. Gebruik de standaard meegeleverde ringsleutel om de bougie te verwijderen en te installeren.

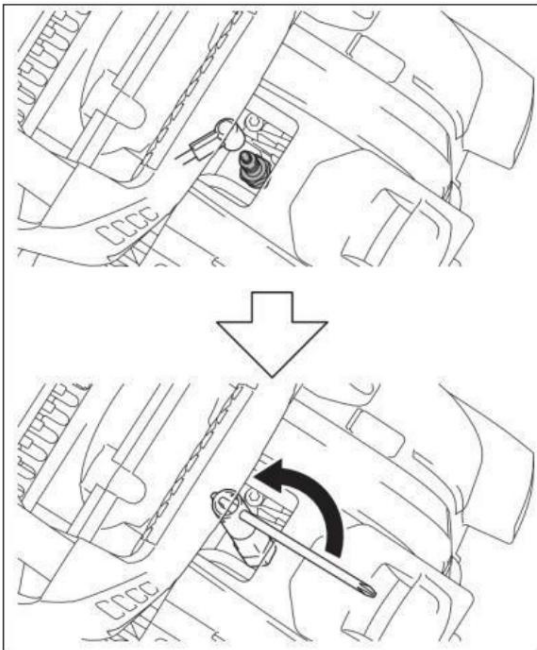

4. De juiste opening tussen twee elektroden van de bougie is 0,7~0,8 mm (0,028~0,031"). Pas de juiste afstand aan als deze te groot of te klein is.

Maak de bougie grondig schoon of vervang hem als hij korstig of vuil is.

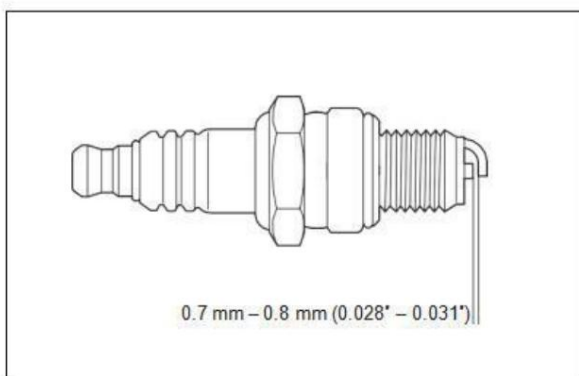

## Brandstoffilter reinigen

**LET OP: Zorg ervoor dat de brandstoftank niet beschadigd is.** Als de brandstoftank beschadigd is, laat deze dan onmiddellijk repareren door een geautoriseerd servicecentrum.

**OPMERKING: Reinig het brandstoffilter regelmatig.** Een verstopt brandstoffilter kan startproblemen veroorzaken of het motortoerental niet verhogen.

Controleer het brandstoffilter regelmatig als volgt:

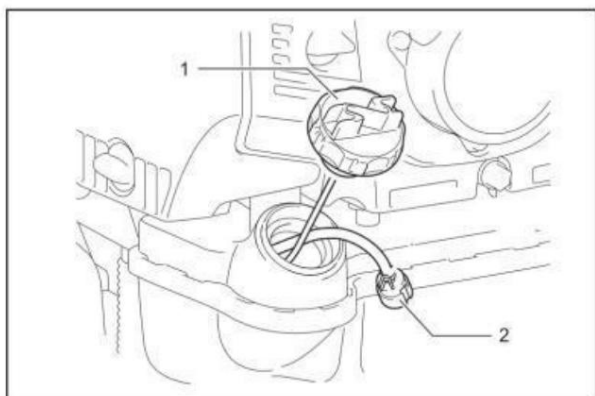

1. Brandstoftankdop 2. Brandstoffilter

1. Verwijder de tankdop, tap de brandstof af om de tank leeg te maken. Controleer de binnenkant van de tank op vreemde voorwerpen. Veeg dergelijke materialen indien aanwezig af.
2. Trek het brandstoffilter met draad door de brandstofvulopening naar buiten.
3. Als het oppervlak van het brandstoffilter vuil is, reinig het dan met benzine.

**OPMERKING: Volg de door de plaatselijke autoriteiten voorgeschreven methode voor het afvoeren van benzine die is gebruikt voor het reinigen van het brandstoffilter.**

**OPMERKING: Vervang het brandstoffilter als het te vuil is.**

Na het controleren, reinigen of vervangen van het brandstoffilter, plaatst u het in de brandstofleiding en zet u het vast met de slangkleem. Plaats het brandstoffilter terug in de brandstoftank en draai de tankdop goed vast.

## Controleren van bouten, moeren, schroeven en andere onderdelen

Draai losse bouten, moeren enz. Controleer op brandstof- en olie lekkage. Vervang beschadigde onderdelen door nieuwe om een veilige werking te garanderen.

Motor reinigen, luchtinlaat koelen

### Motor reinigen, luchtinlaat koelen

Houd de motor schoon door deze met een doek af te vegen.

Houd de cilindervinnen vrij van stof en vuil. Stof of vuil dat aan de vinnen kleeft, kan ervoor zorgen dat de motor oververhit raakt en de zuiger vastloopt.

Via de luchtinlaatopening wordt ventilatorlucht aangezogen. Als de luchtstroom tijdens het gebruik afneemt, stop dan de motor en controleer de luchtinlaatopening op verstoppingen. Reinig ze indien nodig. Een dergelijke verstopping kan oververhitting veroorzaken en de motor beschadigen.

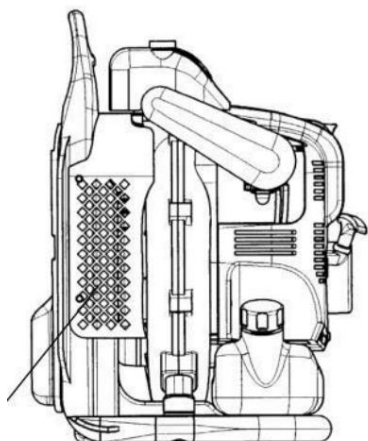

### Overig onderhoud

onderhouds- en afstelwerkzaamheden die niet in deze handleiding zijn opgenomen en beschreven, mogen alleen worden uitgevoerd door een geautoriseerde klantenservice.

### opslag

**⚠ WAARSCHUWING:** Zet bij het aftappen van brandstof de motor af en wacht tot de motor is afgekoeld.

Anders kunnen brandwonden of brand het gevolg zijn.

**⚠ VOORZICHTIG:** Als u de machine voor langere tijd opbergt, moet u alle brandstof uit de brandstoftank en carburateur aftappen en op een droge en schone plaats bewaren.

Voordat u de machine opbergt, moet u als volgt de brandstof uit de brandstoftank en de carburateur aftappen: **1.** Verwijder de brandstoftankdop en tap de brandstof volledig af.

Als er zich vreemde voorwerpen in de brandstoftank bevinden, verwijder deze dan volledig.

**2.** Gebruik een draad om het brandstoffilter uit de vulhals te trekken.

**3.** Knijp in de ontluchtingspomp totdat de brandstof is afgetapt en tap de brandstof af die in de brandstoftank stroomt.

**4.** Plaats het filter terug in de brandstoftank en draai de tankdop stevig vast.

**5.** Laat vervolgens de motor draaien totdat deze stopt.

**6.** Verwijder de bougie en giet een paar druppels motorolie door het bougiegat.

**7.** Trek voorzichtig aan de startergreep om de motorolie over de motor te verdelen en monteer de bougie.

**8.** Houd het apparaat vast met de draagbeugel naar boven gericht.

**9.** Bewaar de afgetapte brandstof in een speciale container op een goed geventileerde, schaduwrijke plaats.

## 8. CE-VERKLARING

---



BOUWER SAS

ZI, 32 rue Aristide Bergès - 31270 Cugnaux - Frankrijk

Tel: +33 (0)5.34.502.502 Fax: +33 (0)5.34.502.503

Legt uit dat de

Machines: BENZINE

BLOWER-model:

RACPBB75

Serienummer: **20211038623-20211039292**

De naam van de houder van het technische dossier: M. Olivier

Patriarca voldoet aan de volgende normen

ontwikkeld:

EN15503:2009/A2:2015

EN ISO 14982:2009

En in overeenstemming met het volgende

Richtlijnen: Machinerichtlijn 2006/42/EG

EMC-richtlijn 2014/30/EU

Emissierichtlijn 2016/1628/EU & 2018/989/EU

Geluidsrichtlijn 2000/14/CE Bijlage V & Richtlijn 2005/88/CE

Cugnaux, 09/08/2021

Philippe MARIE / PDG

A handwritten signature in black ink, appearing to be "Philippe Marie", written over a light blue rectangular background.

## 9. GARANTIE



### GARANTIE

De fabrikant garandeert het product tegen materiaal- en fabricagefouten voor een periode van 2 jaar vanaf de datum van oorspronkelijke aankoop. De garantie geldt alleen als het product bestemd is voor huishoudelijk gebruik. De garantie dekt geen defecten die het gevolg zijn van normale slijtage.

De fabrikant verbindt zich ertoe de door de erkende dealer als defect aangemerkte onderdelen te vervangen. De fabrikant aanvaardt geen verantwoordelijkheid voor de gehele of gedeeltelijke vervanging van de machine en/of de daaruit voortvloeiende schade.

#### De garantie dekt geen defecten die het gevolg zijn van:

- onvoldoende onderhoud. •
- abnormale montage, afstelling of werking van het product. •
- Onderdelen die onderhevig zijn aan normale slijtage.

#### De garantie dekt niet:

- Bezorgkosten. •
- Gebruik van het gereedschap voor een ander doel dan waarvoor het is ontworpen. •
- gebruik en onderhoud van de machine op een manier die niet in de gebruikershandleiding staat vermeld is beschreven.

Vanwege ons beleid van continue productverbetering behouden wij ons het recht voor om zonder voorafgaande kennisgeving specificaties te wijzigen of toe te voegen. Hierdoor kan het product afwijken van de daarin opgenomen informatie. Een wijziging zal echter zonder voorafgaande kennisgeving worden aangebracht als deze wordt herkend als een verbetering van het vorige eigendom.

### LEES DE HANDLEIDING ZORGVULDIG DOOR VOORDAT U HET APPARAAT GEBRUIKT.

Vermeld bij het bestellen van vervangende onderdelen het onderdeelnummer of de code uit de lijst met vervangende onderdelen in deze handleiding. Bewaar het aankoopbewijs; zonder dit vervalt de garantieclaim. Om u te helpen met uw product, nodigen wij u uit om telefonisch of via onze website contact met ons op te nemen:

- +33 (0)9.70.75.30.30 •

<https://services.swap-europe.com/contact>

U moet een "ticket" aanmaken via het webplatform.

- Registreer of maak een account aan. •
- Specificeer de referentie van het gereedschap. •
- Kies het onderwerp van uw verzoek.
- Beschrijf uw probleem.
- Voeg de volgende documenten toe: Factuur of aankoopbewijs  
Foto van het typeplaatje (serienummer) Foto van het benodigde onderdeel (bijv. gebroken pinnen

bij de





## 9. GARANTIE

transformator stekker).

## 10. PRODUCTFOUT

### WAT MOET IK DOEN ALS MIJN MACHINE UITVALT?

**Als je je product in een winkel hebt gekocht:** a) Maak de brandstoftank

leeg als je apparaat er een heeft. b) Zorg ervoor dat uw apparaat compleet is, met alle

meegeleverde accessoires en schoon! Is dit

Zo niet, dan wijst de reparatiewerkplaats het toestel af.

Ga naar de winkel met de complete machine en de kassabon of factuur.

**Als u uw product op een website heeft gekocht:**

a) Leeg de brandstoftank als uw apparaat er een heeft.

b) Zorg ervoor dat uw apparaat compleet is, met alle meegeleverde accessoires en schoon! Is dit niet het geval, dan wijst de reparatiewerkplaats het toestel af.

c) Maak een SWAP-Europe serviceticket aan op de website: <https://services.swap-europe.com>

Bij het indienen

van de aanvraag bij SWAP-Europe dient u de factuur en de foto van het identificatieplaatje (serienummer) mee te sturen.

d) Neem contact op met de reparatiewerkplaats om ervoor te zorgen dat deze beschikbaar is voordat u dit doet apparaat afleveren.

Ga naar het reparatiestation met de complete machine, samen met de aankoopfactuur en de stationsfiche die je na het invullen van de serviceaanvraag kunt downloaden op de website van SWAP Europe.

Let bij machines met motorschade van de fabrikanten BRIGGS & STRATTON, HONDA en RATO op de volgende informatie.

Reparaties worden uitgevoerd door erkende motorfabrikanten van deze fabrikanten, zie die van hen plaats:

- <http://www.briggsandstratton.com/eu/fr>
- <http://www.honda-engines-eu.com/fr/service-network-page;jsessionid=5EE8456CF39CD572AA2AEEDFD290CDAE>
- <https://www.rato-europe.com/it/service-network>

**Bewaar de originele verpakking zodat deze door de klantenservice kan worden geretourneerd, of verpak uw apparaat in een vergelijkbare doos met dezelfde afmetingen.**

Als je vragen hebt over onze klantenservice, kun je een verzoek indienen op onze website <https://services.swap-europe.com>.

Onze hotline blijft bereikbaar op +33 (9) 70 75 30 30.



# 11. AFWIJZING VAN GARANTIES

## DE GARANTIE DEKT NIET:

- Inbedrijfstelling en instelling van het product. • Schade veroorzaakt door normale slijtage van het product. • Schade veroorzaakt door oneigenlijk gebruik van het product.
- Schade veroorzaakt door montage of inbedrijfstelling die niet voldoet aan de gebruiksaanwijzing zijn ontstaan.
- Carburateurgerelateerde storingen langer dan 90 dagen en vervuiling van de carburateur.
- Reguliere en standaard onderhoudsbeurten.
- Wijzigingen en demontage die direct leiden tot het vervallen van de garantie. • Producten waarvan het originele echtheidskenmerk (merk, serienummer) is beschadigd of gewijzigd was of ingetrokken.
- Vervanging van verbruiksartikelen.
- Het gebruik van niet-originele onderdelen.
- Breuk van onderdelen na schokken of projecties. • Uitsplitsing van accessoires. • Gebreken en de gevolgen daarvan die zijn terug te voeren op een van buiten komende oorzaak.
- Verlies van onderdelen en verlies door onvoldoende boutverbinding. • Snijden van onderdelen en schade veroorzaakt door losraken van onderdelen. • Overbelasting of oververhitting. • Slechte kwaliteit van de voeding: defecte spanning, spanningsfouten, enz. • Schade veroorzaakt doordat het product niet kan worden gebruikt tijdens de tijd die nodig is voor de reparatie en, meer in het algemeen, de kosten in verband met de immobilisatie van het product.
- De kosten van een tweede taxatie uitgevoerd door een derde partij naar aanleiding van een offerte van een SWAP Europe-reparatiewerkplaats
- Het gebruik van een product met een defect of schade die niet tijdig is gemeld en/of gerepareerd met behulp van de diensten van SWAP-Europe.
- Verslechtering door transport en opslag\*.
- Wordt na 90 dagen gelanceerd. • Olie, benzine, vet.
- Schade gerelateerd aan het gebruik van niet-conforme brandstoffen of smeermiddelen.

\* Volgens de transportwetgeving moet transportschade binnen 48 dagen na aankomst worden gemeld aan de vervoerder.

Uren na detectie per aangetekende post met ontvangstbevestiging. Dit document is een aanvulling op uw bericht, een niet-uitputtende lijst.

**Waarschuwing:** alle bestellingen moeten worden geverifieerd in aanwezigheid van de koerier. In geval van weigering door de koerier, hoeft u alleen maar de levering te weigeren en uw weigering mee te delen.

**Ter herinnering:** de reservaties sluiten een kennisgeving per aangetekend schrijven met ontvangstbevestiging binnen de 72 dagen niet uit.  
Uur.

# 11. AFWIJZING VAN GARANTIES

## **Informatie:**

Thermische apparaten moeten elk seizoen winterklaar worden gemaakt (service op de website van SWAP-Europe).  
Batterijen moeten  
worden opgeladen voordat ze worden opgeslagen.